

Кресло Машиниста Локомотива



MSG 85

click



FA 404

click

Безопасность

Качество

Комфорт

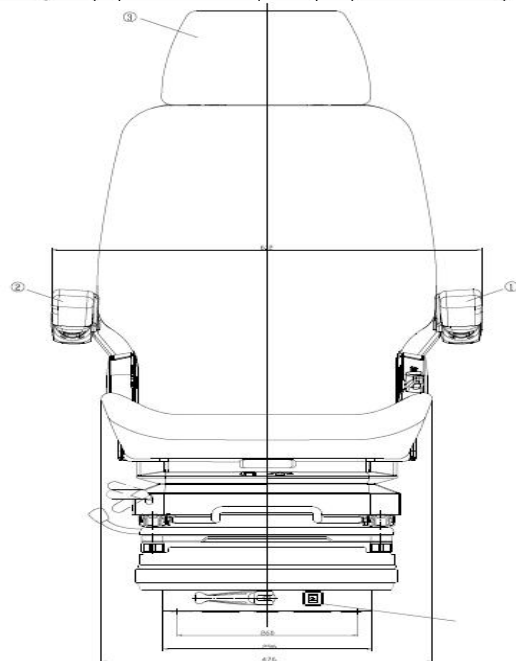
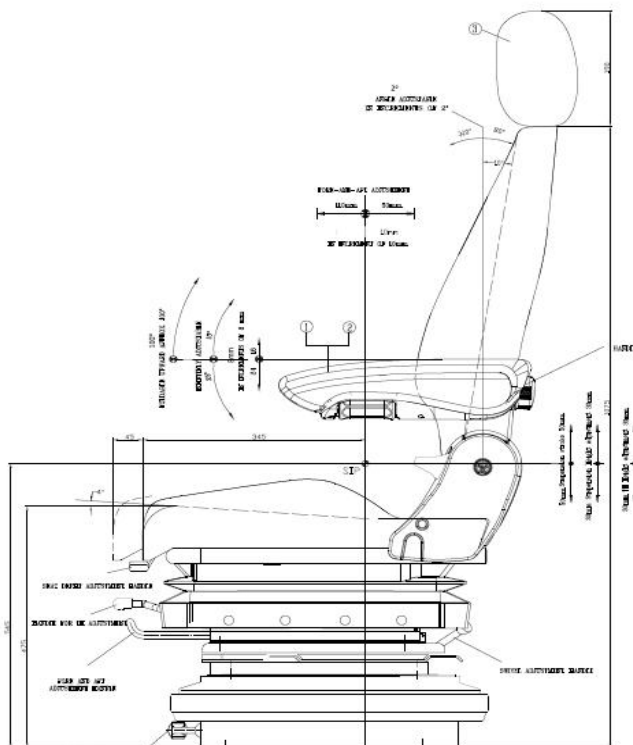

Особенности

Тип сидений МСГ специально разработан для машинистов локомотивов.

МСГ 85 отличается механической подвеской гидравлическая амортизация и многофункциональный комфорт.

Резиновые манжеты полностью окружающие подвеску, защищают механизмы от посторонних веществ, воды и других загрязнителей.

Технические характеристики

Длина хода Подвески	100 мм
Настройка Веса машиниста	50-130кг
Настройка сиденья по высоте	60мм
Изменение угла сиденья	от -10 до +10°
Возможность движения вперед-назад	мах 210мм
Изменение угла спинки сиденья	от -10 до +80° Длина шага 2°
Изменение угла и высоты подлокотника	40мм
Шестиступенчатое изменение общей высоты	120мм
Обивка -Ткань	
Встроенный механизм поворота	360°

Возможны дополнительные опции и модификации по согласованию

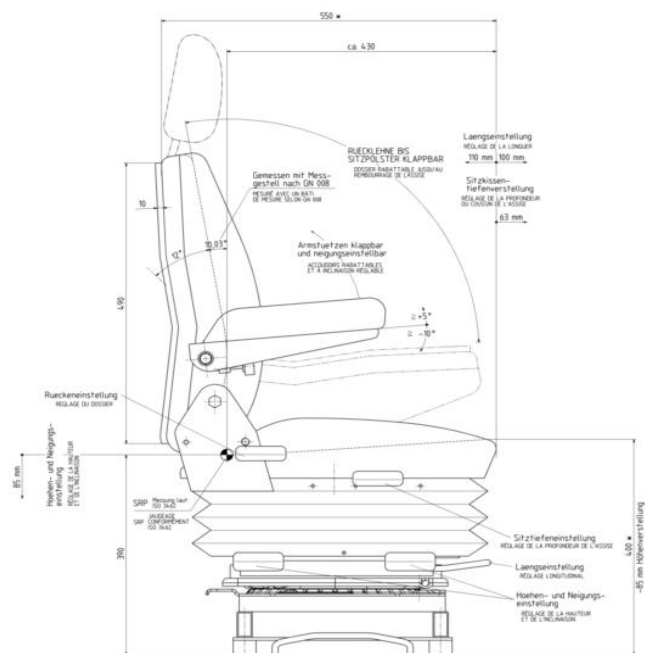
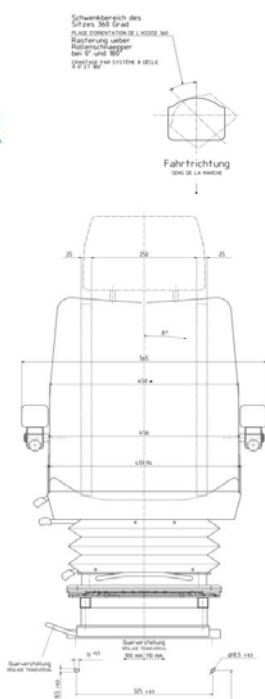

Особенности

Тип сидений FA разработан для машинистов Маневровых локомотивов.

Компактная форма и механизм складывания способствуют наилучшей интеграции кресла в кабине

Технические характеристики

Подголовник по согласованию

беспружинная подвеска

Изменение глубины сидения

63mm

Изменение в продольном направлении

200mm

Изменение угла спинки сиденья

10°

Изменение угла и высоты сидения

85mm

Поворотное устройство с подшипниками

Обивка -Ткань

Возможны дополнительные опции и модификации по согласованию